

Instructieboekje
Bedienungsanleitung
Manual
Livret d'instructions



 **EUROMAC**[®]
powerful products

VTM12 – VSM16

**Ventilatoren / Lüfter
Fans / Ventilateurs**

DANK

Hartelijk dank dat u voor de EUROM ventilator gekozen hebt. U hebt daarmee een goede keus gemaakt!

Lees voor gebruik het instructieboekje aandachtig en in zijn geheel door: dat is belangrijk voor een correcte en optimale werking én voor uw veiligheid!

TECHNISCHE GEGEVENS

Model	VTM12	VSM16
Aansluitspanning	220-240V / 50Hz	220-240V / 50Hz
Opgenomen vermogen	40W	55W
Ø vin	12"	16"
Gewicht	3 kg	6,8 kg
Afmetingen	34 x 26 x 44 cm	44 x 41 x 95 (130) cm

BELANGRIJKE VEILIGHEIDSVORSCHRIFTEN

1. Controleer voor gebruik of de spanning die het stopcontact, waarop u de ventilator wilt aansluiten, afgeeft, gelijk is aan het voltage dat op het typeplaatje van de ventilator staat. Het stopcontact moet geaard zijn!
2. Controleer ventilator, stekker en elektrokabel voor gebruik op beschadigingen. Constateert u die, gebruik hem dan niet maar biedt hem aan een daartoe gekwalificeerd persoon aan ter reparatie. Maak het apparaat niet zelf open en voer zelf nooit reparaties uit!
3. Dit apparaat is uitsluitend voor gebruik binnenshuis.
4. Zet de ventilator eerst volledig in elkaar, voor u hem gebruikt.
5. Zorg ervoor dat de ventilator op een stevige, vlakke en horizontale ondergrond staat tijdens gebruik.
6. Neem altijd de stekker uit het stopcontact voordat u de ventilator verplaatst, schoonmaakt of er onderhoud aan uitvoert.
7. Trek niet aan de elektrokabel en rol of buig hem niet te strak.
8. Raak apparaat of stekker nooit met natte handen aan!
9. Hang niets over of aan de ventilator en gebruik hem niet in de nabijheid van gordijnen of andere materialen die de motor kunnen doen vastlopen. Dat kan oververhitting tot gevolg hebben.
10. Steek nooit een vinger, pen, stokje of wat voor voorwerp dan ook door het beschermrooster de werkende ventilator in!
11. Smit geen middelen (anti-insect, schoonmaak of wat dan ook) op of in de ventilator; dat kan lichamelijke klachten veroorzaken (i.h.b. bij kinderen!) of onderdelen beschadigen.
12. Sluit de ventilator niet aan op een timer of een dimmer.

13. Gebruik de ventilator niet bij té hoge temperaturen (boven de 40°), niet in de buurt van verwarmingsapparatuur, niet in ruimtes met een hoge luchtvochtigheid (badkamers enz.) en niet in stoffige ruimtes.
14. Gebruik het apparaat niet in de buurt van baden, douches, bassins of andere vaten die water/vloeistof bevatten. Doop apparaat, kabel of stekker nooit in vloeistof!
15. Gebruik de ventilator niet in ruimtes waar zuren, alkali of olie staat opgeslagen. Deze materialen kunnen vervormingen of erosie van de materialen, en daardoor slecht functioneren veroorzaken.
16. Gebruik de ventilator niet in ruimtes waar snelontbrandbare, explosiegevaarlijke of gasvormige stoffen zijn opgeslagen. Een vonkje uit de schakelaar zou die kunnen doen ontbranden!
17. Dit apparaat is niet geschikt om te worden gebruikt door personen (incl. kinderen) met een lichamelijke, zintuiglijke of mentale beperking of met gebrek aan ervaring en kennis, ongeacht of er toezicht dan wel voor hun welzijn verantwoordelijken aanwezig zijn. Houd hen, en ook huisdieren, uit de buurt van de ventilator.

ONDERDELENTEKENING VSM16

- A = beschermrooster voorzijde
- B = ventilatorblad
- C = bevestigingsschroef
- D = montagevoer
- E = beschermrooster achterzijde
- F = handgreep
- G = motoras
- H = vermogenknop
- I = zwenkknop
- J = motorhuis
- K = ventilatornek
- L = standaard
- M = hoogte-instel-knop
- N = voet
- O = gewicht
- P = ring
- Q = borgschroef
- R = borgknop op/neer
- S = schroef op/neerbereik
- T = op/neerbereik schroefgat
- U = bevestigingsknop
- V = draagbout
- W = stelknop

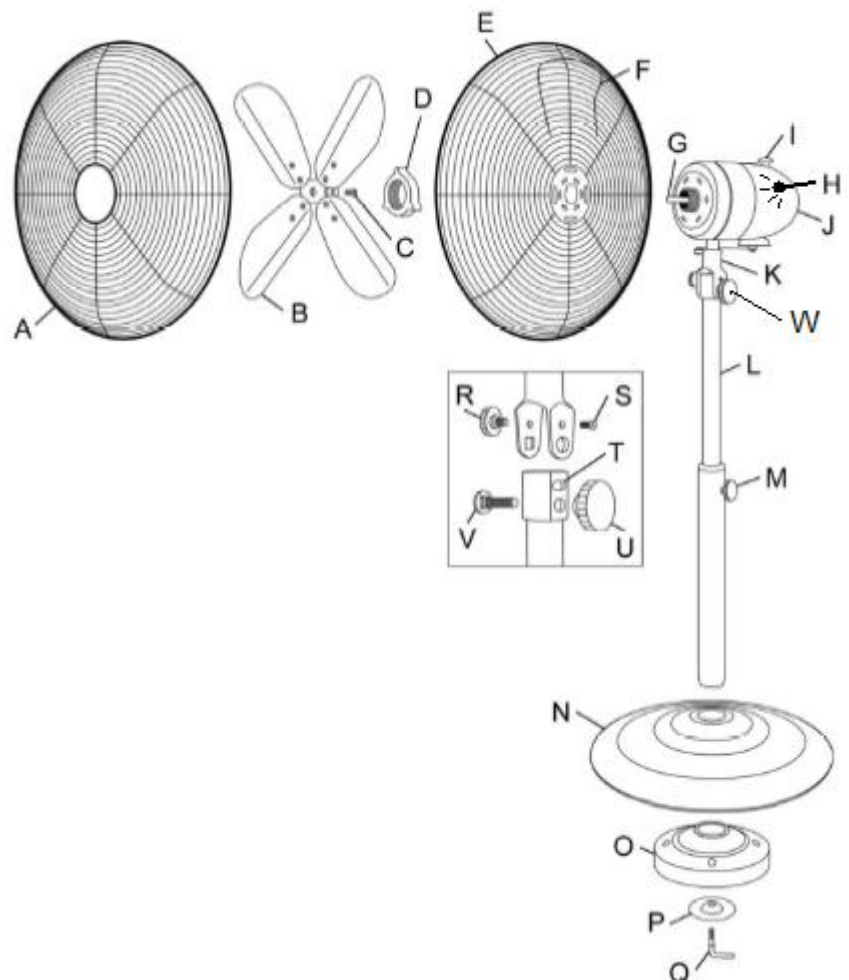

SAMENSTELLING VSM16

Benodigd gereedschap: schroevendraaier (niet meegeleverd).



1 – Verwijder verpakkingsmateriaal en schroef borgschroef (Q) los.

2 – Laat de onderzijde van de standaard (L) in het gat in het centrum van de voet (N) zakken.

3 – zet het geheel ondersteboven en plaats het zwarte gewicht (O) op de voet, gevolgd door de ring (P). Steek de borgschroef met schroefdraadeind door het gat in de ring en het gewicht in de onderkant van de standaard. Draai het met de klok mee om zo de standaard op de voet te bevestigen. Draai het stevig vast!



4 - Zet het geheel weer rechtop.

5 – Verwijder bevestigingsknop, draagbout en borgknop op/neer (U, V & R) uit de nek (K). Draai de schroef op/neer-bereik (S) los.

6 – Laat de ventilatornek (K) over de top van de standaard glijden, zodanig dat de schroef op/neer-bereik ter hoogte komt van het op/neerbereik schroefgat (T). Steek de draagbout in het vierkante gat op de nek en druk hem erdoor. Draai de schroef op/neerbereik vast en schroef ook de bevestigingsknop en de knop op/neer vast.

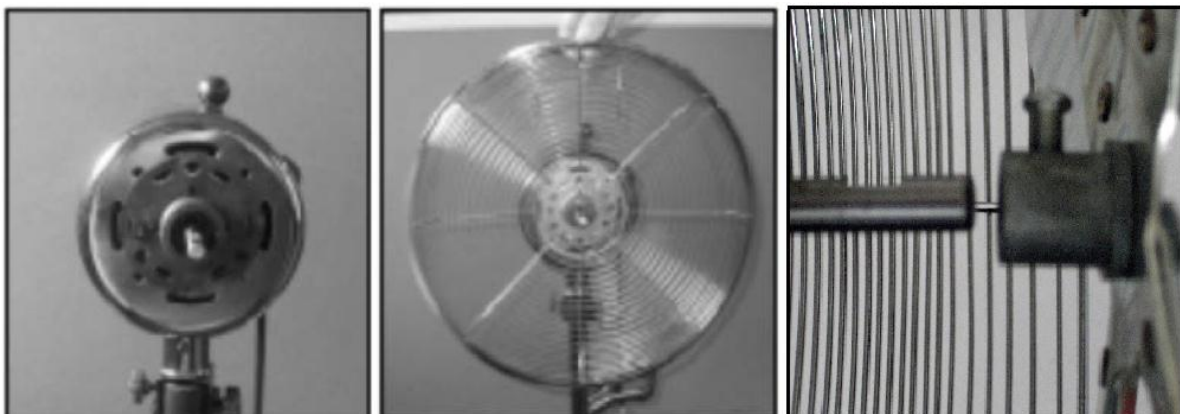

7 - Verwijder zwarte ring en montagemoer (D) van de motoras (G).

8 - Plaats het beschermrooster achterzijde (E) over de motoras, de gaatjes in het rooster over de knopjes die uit de motor steken. Controleer of beschermrooster (E) goed aansluit op motorhuis (J) en of handgreep (F) bovenaan zit. Zet het achterste beschermrooster met de montagemoer (D) stevig vast. Draai met de klok mee.

9 - Draai de schroef op het uitstekende busje van het ventilatorblad (B) een beetje los. Schuif het ventilatorblad over de motor-as, zodanig dat de schroef in de uitsparing van de motor-as valt. Draai de schroef stevig vast.

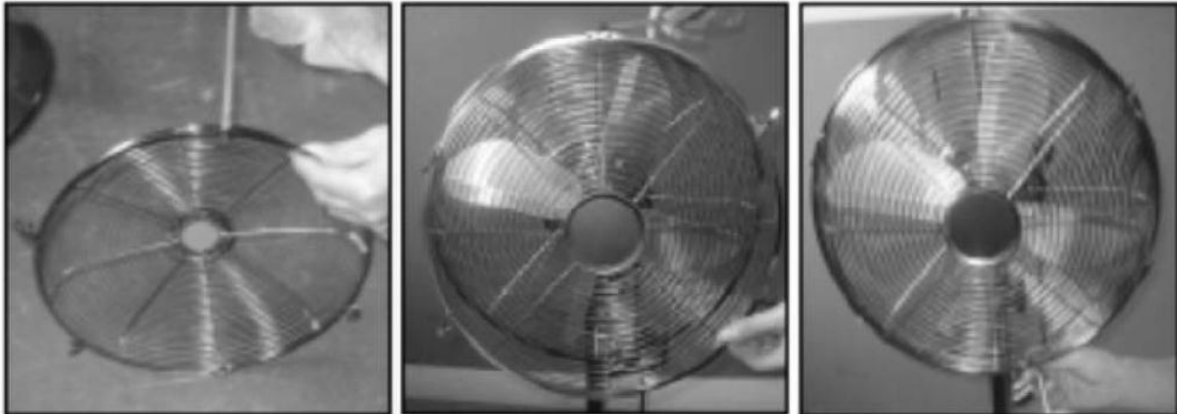

10 – verwijder het kleine sluitschroefje uit de onderkant van het beschermrooster voorzijde. Controleer of de sluitclips open staan.

11 – Schuif de bovenste clip van het voorrooster over de bovenkant van het achterrooster zodat beide rooster op elkaar worden geklemd.

12 – schroef nu het sluitschroefje onderaan door beide roosterdelen heen vast. Sluit tenslotte de resterende clips om de assemblage af te ronden.

ONDERDELENTEKENING VTM12

a = beschermrooster voorzijde

b = ventilatorblad

c = bevestigingsschroef blad

d = bevestigingsschroef roosters

e = beschermrooster achterzijde

f = schroeven rooster achterzijde

g = motor as

h = zwenkknop

i = motorhuis

j = vermogenknop

k = elektrokabel

l = stelknop

m = roosterklem

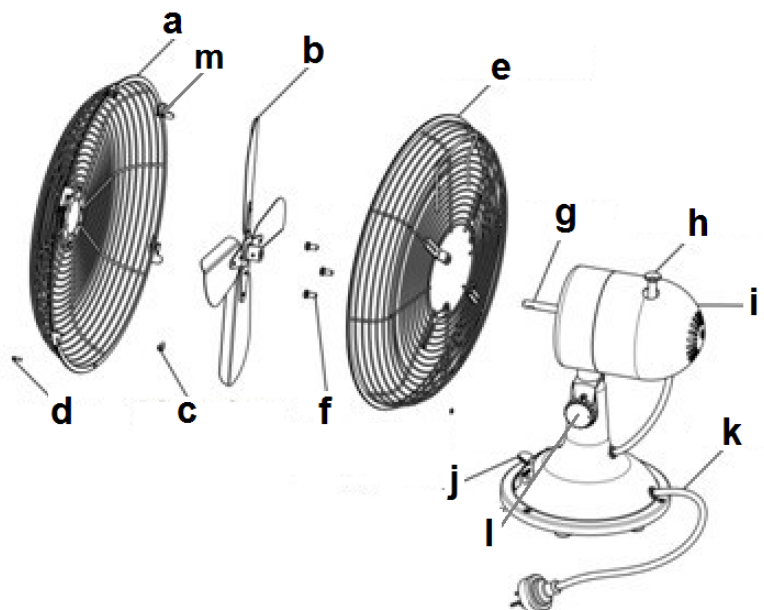

SAMENSTELLING VTM12

- Verwijder het rubberen beschermstuk van het motorhuis (i) en schroef de achterliggende drie schroefjes met ringetjes (f) los.
- Zet het beschermrooster achterzijde (e) met het handvat naar boven tegen het motorhuis en schroef het met de drie schroefjes-met-ringetjes (f) vast.
- Bevestig het ventilatorblad (b) met de bevestigingsschroef (c) op de motor as.
- Plaats het beschermrooster voorzijde (a) voor het ventilatorblad. Schroef de beide roosterdelen op elkaar met de bevestigingsschroef (d) en klem de delen verder met de klemmetje op elkaar.

WERKING

De ventilatoren kunnen op drie verschillende snelheden draaien: 0=uit, I=laag, II=middel en III=hoog. Beide types zijn voorzien van een zwenkfunctie (45°).

Wanneer:

- de ventilator volledig in elkaar is gezet
- alle verbindingen stevig vastgedraaid zitten
- alle veiligheidsvoorschriften in acht genomen zijn

kunt u de ventilator in gebruik nemen:

- Steek de stekker in het stopcontact
- Kies met de vermogenknop een vermogen: 0=uit, I=laag, II=middel en III=hoog. De ventilator zal zijn werking starten.
- Druk indien gewenst de zwenkknop in: de ventilator zal nu in een hoek van 45° gaan zwenken. Door deze knop weer uit te trekken schakelt u de zwenkfunctie (of: oscillatie) weer uit.
- Om de ventilator wat meer naar boven of beneden te laten blazen kunt u het motorblokje met de ventilator wat naar boven of beneden bijstellen t.o.v. de voet/standaard. Voor u dat doet eerst de ventilator uitschakelen en de stekker uit het stopcontact nemen! Draai de zwarte stelknoppen wat los, stel de ventilator bij tot de gewenste stand en draai de knoppen weer stevig vast.

Om de ventilator uit te schakelen zet u de vermogenknop op 0 (uit). Wanneer u de werking langer dan enkele minuten wilt onderbreken dient u ook de stekker uit het stopcontact te nemen.

SCHOONMAAK EN ONDERHOUD

Schakel de ventilator uit en neem de stekker uit het stopcontact wanneer u hem wilt reinigen of onderhoud wilt uitvoeren.

De ventilator vraag alleen wat algemeen, uitwendig onderhoud. Stof hem regelmatig af met een zachte doek of plumeau of zuig hem schoon met een zacht stofzuigerborsteltje. Is hij erg vuil, open dan het voorste rooster en neem roosters en bladen af met een lichtbevochtigde doek met een zacht huishoudelijk reinigingsmiddel. Droog alles goed na, laat de ventilator goed drogen

en zet hem weer volledig in elkaar voor u hem weer in gebruik neemt. Zorg ervoor dat er geen water op andere delen dan rooster en bladen terecht komt! Spoel of spuit de ventilator nooit af! Om aantasting, beschadiging of vervorming van het materiaal te voorkomen nooit schurende, agressieve of bijtende (schoonmaak)-middelen gebruiken.

Wanneer u de ventilator aan het eind van het seizoen wilt opruimen, doe dat dan in de originele verpakking: die biedt de beste bescherming. Ruim hem weg op een veilige, droge, niet extreem warme of koude plaats.

PROBLEMEN EN OPLOSSINGEN

Het ventilatorblad draait niet terwijl de ventilator aangezet is

- Zit de stekker wel goed in het stopcontact?
- Staat er wel stroom op het stopcontact?
- Staat de bedieningsknop op I, II of III?
- Wordt het blad niet ergens geblokkeerd, bijv. door een beschadiging, een vervorming van het beschermrooster of een vreemd voorwerp?

Er doet zich een abnormaal geluid voor bij het opstarten

- Controleer of het vinnenblad correct op de motor-as is bevestigd.
- Controleer of er zich wellicht fijne braampjes rond het vinnenblad bevinden.
- Controleer of het vinnenblad misschien een vervorming van het beschermrooster raakt.

Waarschuwing: Reparaties dienen door daarvoor opgeleide monteurs te worden uitgevoerd. Dat geldt ook voor vervanging of reparatie van de elektrokabel en de stekker. Vraag bij reparatie altijd om originele onderdelen.

In het apparaat aangebrachte wijzigingen en ondeskundig uitgevoerde reparaties doen de garantie en de aansprakelijkheid van leverancier, importeur en fabrikant vervallen.

CE – VERKLARING

Hierbij verklaart **Euromac bv., Kokosstraat 20, 8281 JC Genemuiden - NL** dat onderstaande apparaten:

Merk: Eurom
Model: VTM12 & VSM16
Omschrijving: Ventilator

in overeenstemming zijn met de eisen van het EMC- en LVD en voldoen aan de onderstaande eisen:

EN 60335-2-80 / A2:2009
 EN 60335-1 / A15:2011
 EN 62233:2008

EN 55014-1 / A2:2011
 EN 55014-2 / A2:2008
 EN 61000-3-2 / A2:2009
 EN 61000-3-3:2008

Genemuiden, 3-12-2013

W.J. Bakker, alg. dir.



DE**DANKE!**

Wir freuen uns, dass Sie sich für den EUROM Ventilator entschieden haben. Sie haben eine gute Wahl getroffen!

Bitte lesen Sie diese Bedienungsanleitung vor dem Gebrauch sorgfältig und vollständig durch. Dies ist für eine korrekte und optimale Funktion sowie für Ihre Sicherheit von großer Bedeutung.

TECHNISCHE DATEN

Model	VTM12	VSM16
Netzspannung	220-240V / 50Hz	220-240V / 50Hz
Leistungsaufnahme	40W	55W
Ø Flügel	12"	16"
Gewicht	3 kg	6,8 kg
Abmessungen (cm)	34 x 26 x 44 cm	44 x 41 x 95 (130) cm

WICHTIGE SICHERHEITSVORSCHRIFTEN

1. Verwenden Sie ausschließlich eine Steckdose mit Erdung und überprüfen Sie vor dem Gebrauch des Gerätes, ob die Spannung der Steckdose, an die Sie den Ventilator anschließen möchten, mit der auf dem Typenschild des Ventilators angegebenen Spannung übereinstimmt: 220-240V / 50Hz
2. Prüfen Sie Ventilator, Netzstecker und Elektrokabel vor Gebrauch auf Beschädigungen. Sollten Sie diese feststellen, benutzen Sie das Gerät nicht mehr und wenden Sie sich zwecks Reparatur an einen Fachmann. Öffnen Sie das Gerät nicht selbst und versuchen Sie niemals selbst Reparaturen durchzuführen!
3. Dieses Gerät ist ausschließlich für den Gebrauch in Innenräumen bestimmt.
4. Nehmen Sie den Ventilator erst in Betrieb, nachdem Sie ihn vollständig zusammengebaut haben.
5. Stellen Sie sicher, dass der Ventilator während des Gebrauchs auf einem stabilen, flachen und horizontalen Untergrund steht.
6. Ziehen Sie immer den Netzstecker aus der Steckdose, bevor Sie den Ventilator umstellen/reinigen/Wartungsarbeiten durchführen.
7. Nicht am Elektrokabel sondern am Stecker ziehen, Kabel nicht knicken oder zu straff aufwickeln.
8. Das Gerät oder den Netzstecker nie mit nassen Händen anfassen!
9. Hängen Sie nichts über oder an den Ventilator und betreiben Sie ihn nicht in der Nähe von Gardinen oder anderen Materialien, die im Motor festlaufen können. Das kann zu einer Überhitzung führen.
10. Stecken Sie keine Gegenstände oder Finger in das Schutzgitter des laufenden Ventilators!

11. Spritzen Sie keine Mittel (Insektenspray, Reinigungsmittel oder dergleichen) auf oder in den Ventilator, das kann zu Gesundheitsbeschwerden führen (insbesondere bei Kindern!) oder Bauteile beschädigen.
12. Schließen Sie den Ventilator nicht an einen Timer oder Dimmer an.
13. Verwenden Sie den Ventilator nicht bei zu hohen Temperaturen (über 40°), nicht in der Nähe von Heizgeräten, nicht in Räumen mit hoher Luftfeuchtigkeit (Badezimmer, usw.) und nicht in staubigen Räumen.
14. Verwenden Sie das Gerät nicht in der Nähe von Bädern, Duschen, Bassins oder anderen Behältern, die Wasser/Flüssigkeit enthalten. Tauchen Sie das Gerät, Kabel oder den Netzstecker nie in Flüssigkeiten ein!
15. Betreiben Sie den Ventilator nicht in Räumen, in denen Säuren, Alkali oder Öl gelagert wird. Diese Produkte können Verformungen oder Korrosion der Materialien verursachen, wodurch das Gerät schlecht funktioniert.
16. Betreiben Sie den Ventilator nicht in Räumen, in denen leicht entflammare, explosive oder gasförmige Stoffe gelagert werden. Ein Funke aus dem Schalter könnte diese entzünden!
17. Dieses Gerät ist nicht dafür bestimmt, durch Personen (einschl. Kinder) mit eingeschränkten physischen, sensorischen oder geistigen Fähigkeiten oder durch Personen, die nicht über die erforderliche Erfahrung und Kenntnisse verfügen, benutzt zu werden, auch nicht, wenn sie durch eine für ihre Sicherheit verantwortliche Person beaufsichtigt werden. Sie und auch Haustiere sind vom Ventilator fernzuhalten.

BEZEICHNUNG DER GERÄTETEILE VSM16

A = Schutzgitter Frontseite

B = Ventilatorflügel

C = Befestigungsschraube

D = Montagemutter

E = Schutzgitter Rückseite

F = Tragehandgriff

G = Motorwelle

H = Stufenschalter

I = Schwenkknopf

J = Motorgehäuse

K = Ventilatorhals

L = Standrohr

M = Höheneinstellknopf

N = Standfuß

O = Gewicht

P = Ring

Q = Sicherungsschraube

R = Sicherungsschraube

Neigungseinstellung

S = Schraube Neigungsbereich

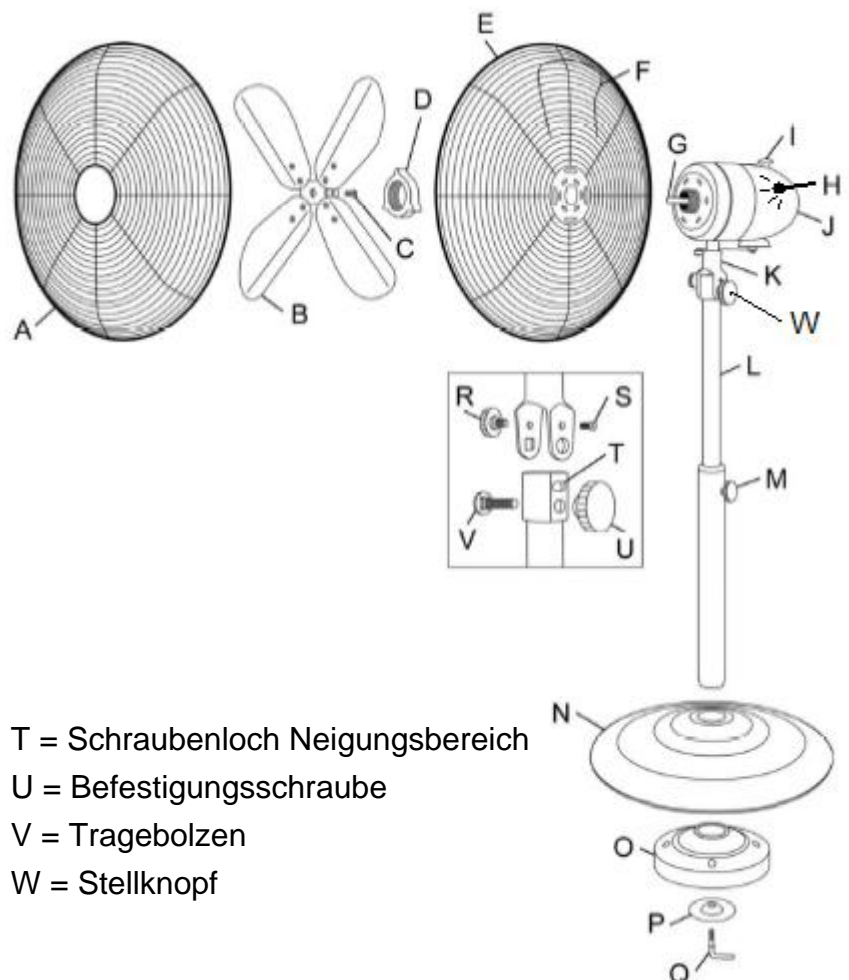

T = Schraubenloch Neigungsbereich

U = Befestigungsschraube

V = Tragebolzen

W = Stellknopf

ZUSAMMENBAU VSM16

Erforderliches Werkzeug: Schraubendreher (im Lieferumfang nicht enthalten).



- 1 – Entfernen Sie das Verpackungsmaterial und lösen Sie die Sicherungsschraube (Q).
- 2 – Stecken Sie die Unterseite des Standrohrs (L) in das Loch in der Mitte des Standfußes (N).
- 3 – Stellen Sie das Ganze auf den Kopf und montieren Sie zuerst das schwarze Gewicht (O) auf dem Standfuß und danach den Ring (P). Führen Sie die Sicherungsschraube mit dem Gewindeteil durch das Loch im Ring und Gewicht und stecken Sie sie in den Standfuß. Drehen Sie das Standrohr im Uhrzeigersinn, um es auf dem Standfuß zu befestigen. Kräftig festdrehen!



- 4 - Stellen Sie den Ventilatorfuß wieder auf.
- 5 – Entfernen Sie die Befestigungsschraube, den Tragebolzen und die Sicherungsschraube für die Neigungseinstellung (U, V & R) aus dem Hals (K). Lösen Sie die Schraube Neigungsbereich (S).
- 6 – Setzen Sie den Ventilatorhals (K) auf das obere Ende des Standrohrs und zwar soweit, bis sich die Schraube Neigungsbereich auf Höhe des Schraubenlochs Neigungsbereich (T) befindet. Stecken Sie den Tragebolzen in das viereckige Loch auf dem Hals und drücken Sie ihn hindurch. Drehen Sie die Schraube Neigungsbereich fest und schrauben Sie auch die Befestigungsschraube und die Sicherungsschraube Neigungseinstellung fest.

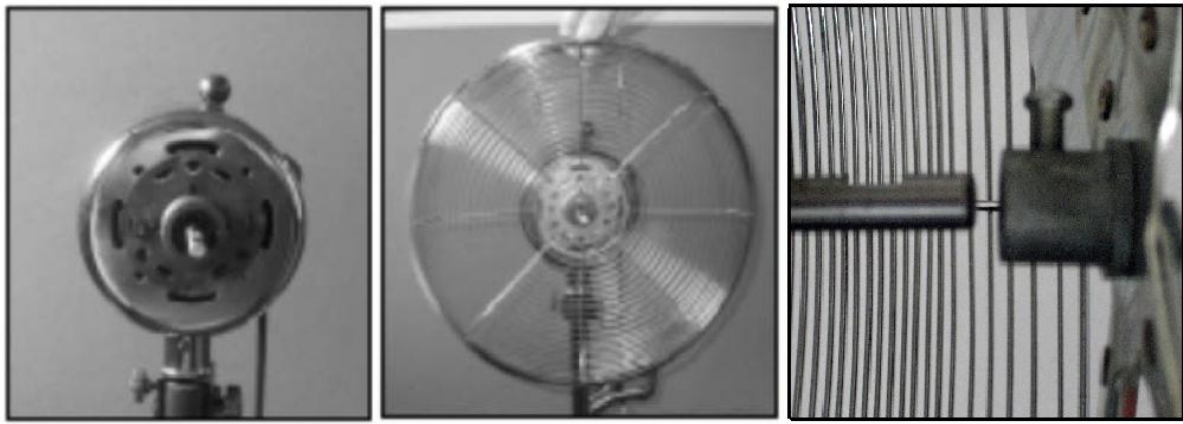

7 - Entfernen Sie den schwarzen Ring und die Montagemutter (D) von der Motorwelle (G).

8 - Schieben Sie das Schutzgitter (Rückseite) (E) über die Motorwelle, die Löcher im Gitter über die kleinen Knöpfe, die aus dem Motor herausragen. Prüfen Sie, ob das Schutzgitter (E) gut mit dem Motorgehäuse (J) verbunden ist und ob der Tragehandgriff (F) oben ist. Befestigen Sie das Schutzgitter (Rückseite) sorgfältig mit der Montagemutter (D). Im Uhrzeigersinn drehen.

9 - Lockern Sie die Schraube auf der herausragenden Buchse des Ventilatorflügels (B). Schieben Sie den Ventilatorflügel so über die Motorwelle, dass die Schraube in die Aussparung der Motorwelle fällt. Drehen Sie die Schraube kräftig fest.

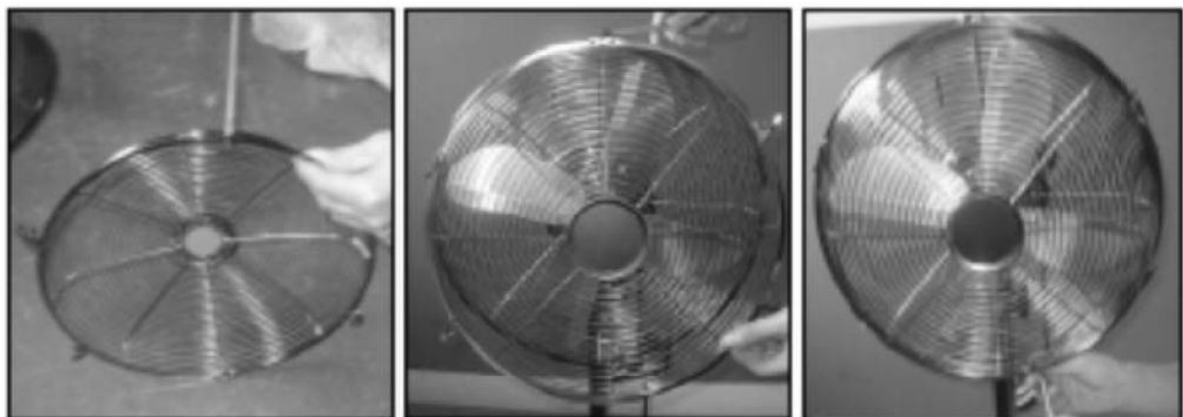

10 – Entfernen Sie die kleine Schließschraube aus der Unterseite des Schutzgitters (Frontseite). Prüfen Sie, ob die Verschlussklemmen geöffnet sind.

11 – Schieben Sie die oberste Klemme des Frontgitters über die Oberseite des rückseitigen Gitters, so dass beide Gitter aufeinandergelockt werden.

12 – Schrauben Sie jetzt mit der kleinen Schließschraube unten die beiden Gitterteile zusammen. Schließen Sie nun die übrigen Verschlussklemmen, um die Montage abzuschließen.

BEZEICHNUNG DER GERÄTETEILE VTM12

- a = Schutzgitter Frontseite
- b = Ventilatorflügel
- c = Befestigungsschraube Flügel
- d = Befestigungsschraube Gitter
- e = Schutzgitter Rückseite
- f = Schrauben Gitter Rückseite
- g = Motorwelle
- h = Schwenkknopf
- i = Motorgehäuse
- j = Stufenschalter
- k = Kabel
- l = Stellknopf
- m = Gitterklemme

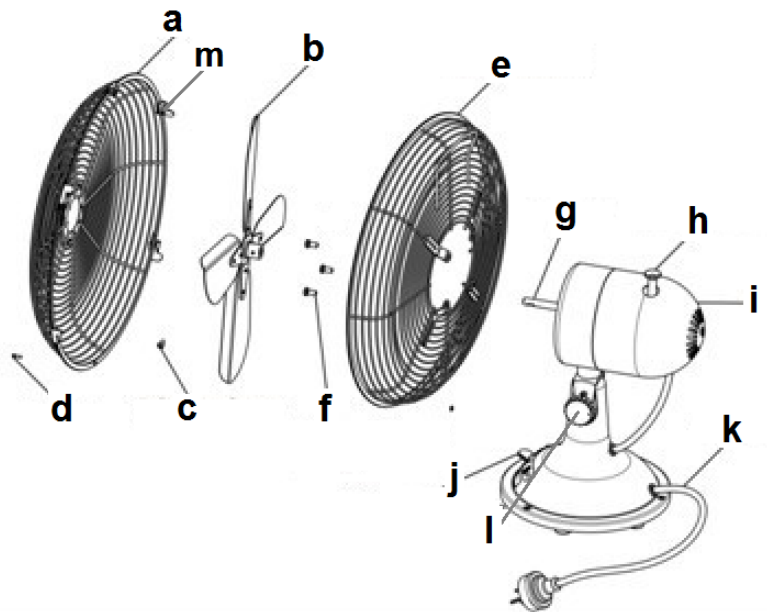

ZUSAMMENBAU VTM12

- Entfernen Sie den Gummischutz vom Motorgehäuse (i) und lösen Sie die dahinter liegenden drei kleinen Schrauben mit Ringen (f).
- Bringen Sie das rückseitige Schutzgitter (e) mit dem Tragehandgriff nach oben zum Motorgehäuse und schrauben Sie es mit den drei kleinen Schrauben und Ringen (f) fest.
- Befestigen Sie die Ventilatorflügel (b) mit der Befestigungsschraube (c) auf der Motorwelle.
- Legen Sie die Frontseite des Schutzgitters (a) über das Flügelrad. Schrauben Sie die beiden Gitterteile mit dem Befestigungsschrauben (d) zusammen und klemmen Sie die Teile mit den Gitterklemmen weiter zusammen.

FUNKTION

Die Ventilatoren können auf verschiedene Geschwindigkeitsstufen eingestellt werden. 0 = aus, 1 = gering, 2 = mittel und 3 = hoch. Alle Gerätetypen sind mit einer Schwenkvorrichtung (45°) ausgestattet.

Nachdem:

- der Ventilator vollständig zusammengebaut ist
- alle Verbindungen kräftig festgeschraubt sind
- alle Sicherheitsvorschriften beachtet worden sind

können Sie den Ventilator in Betrieb nehmen:

- Stecken Sie den Stecker in die Steckdose.
- Wählen Sie mit dem Stufenschalter eine Leistungsstufe: 0 = aus, 1 = gering, 2 = mittel und 3 = hoch. Der Ventilator wird nun seine Funktion aufnehmen.
- Drücken Sie bei Bedarf den Schwenkknopf: der Ventilator wird nun in einem Winkel von 45° schwenken. Durch Ziehen dieses Knopfes schalten Sie die Schwenkfunktion (Oszillation) wieder aus.
- Wenn Sie die Richtung des Gebläses etwas mehr nach oben oder unten einstellen möchten, können Sie den Motorteil mit dem Ventilator etwas nach oben oder nach unten (in Bezug auf

den Standfuß) nachstellen. Bevor Sie die Stellung des Motorteils ändern, muss der Ventilator ausgeschaltet werden und der Netzstecker aus der Steckdose gezogen werden! Lockern Sie den schwarzen Stellknopf etwas, bringen Sie den Ventilator in die gewünschte Position und drehen Sie den Knopf wieder gut fest.

Wenn Sie das Gerät ausschalten möchten, stellen Sie den Stufenschalter auf 0 (aus). Wenn Sie die Funktion für mehr als ein paar Minuten unterbrechen möchten, dann müssen Sie auch den Stecker aus der Steckdose ziehen.

REINIGUNG UND WARTUNG

Schalten Sie den Ventilator aus und ziehen Sie den Netzstecker aus der Steckdose, wenn Sie das Gerät reinigen oder Wartungsarbeiten durchführen möchten.

Der Ventilator verlangt nur einen geringen allgemeinen, äußerlichen Wartungsaufwand. Reinigen Sie ihn regelmäßig mit einem weichen Tuch oder Federwedel oder saugen Sie ihn mit einer weichen Staubsaugerbürste ab. Bei stärkerer Verschmutzung öffnen Sie das vordere Schutzgitter und reinigen Sie die Gitter und Ventilatorflügel mit einem feuchten Tuch und einem milden Reinigungsmittel. Alles gut trocken wischen und den Ventilator gut trocknen lassen bevor Sie das Gerät wieder zusammenbauen und in Betrieb nehmen. Stellen Sie sicher, dass außer auf die Gitter und Ventilatorflügel kein Wasser auf andere Teile des Gerätes gelangt. Spülen oder spritzen Sie den Ventilator niemals ab!

Um Verfärbung oder Verformung des Materials zu vermeiden, sollten Sie keinesfalls aggressive oder ätzende (Reinigungs)Mittel verwenden.

Wenn der Ventilator am Ende der Saison nicht mehr benötigt wird, bewahren Sie ihn vorzugsweise in der Originalverpackung auf. Diese bietet den besten Schutz.. Lagern Sie das Gerät an einem sicheren, trockenen und nicht extrem warmen oder kalten Ort.

PROBLEME UND LÖSUNGEN

Der Ventilatorflügel dreht sich nicht, obwohl der Ventilator eingeschaltet ist.

- Ist der Stecker gut in die Steckdose eingesteckt?
- Führt die Steckdose Strom?
- Ist der Schaltknopf I, II oder III eingeschaltet?
- Wird der Flügel irgendwo blockiert, z.B. durch eine Beschädigung, eine Verformung des Schutzgitters oder einen Fremdkörper?

Das Gerät macht beim Einschalten ein ungewöhnliches Geräusch.

- Prüfen Sie, ob das Ventilatorblatt so weit wie möglich über die Motorachse platziert ist.
- Prüfen Sie, ob sich vielleicht kleine Fäden auf dem Ventilatorblatt befinden.
- Prüfen Sie, ob der Ventilatorflügel vielleicht eine Verformung des Schutzgitters berührt.

Hinweis: Reparaturen dürfen nur von entsprechend ausgebildeten Fachkräften durchgeführt werden. Das gilt auch für den Austausch oder die Reparatur des Elektrokabels und Netzsteckers. Verlangen Sie bei einer Reparatur nur Original-Ersatzteile.

Bei Änderungen am Gerät und nicht fachgerecht durchgeführten Reparaturen verfallen die Garantieansprüche sowie die Haftung des Händlers, Importeurs und Herstellers.

EG-KONFORMITÄTSERKLÄRUNG

Hiermit bescheinigt die **Euromac bv., Kokosstraat 20, 8281 JC Genemuiden (NL)**, dass die nachstehenden Geräte:

Marke: Eurom
Modell: VTM12 und VSM16
Bezeichnung: Ventilator

die Anforderungen der Niederspannungsrichtlinie und der EMV-Richtlinie sowie die nachstehend angeführten Anforderungen erfüllen:

EN 60335-2-80 / A2:2009
EN 60335-1 / A15:2011
EN 62233:2008

EN 55014-1 / A2:2011
EN 55014-2 / A2:2008
EN 61000-3-2 / A2:2009
EN 61000-3-3:2008

Genemuiden, 3-12-2013
W.J. Bakker, Geschäftsführer



A handwritten signature in black ink, consisting of several horizontal strokes and a vertical line, with the name 'Bakker.' written below it.

THANKS

Many thanks for choosing this EUROM fan. You have made a very good choice!

Please read the instruction leaflet carefully before use. It is very important if you are to get the very best from this device and use it correctly and safely.

Model	VTM12	VSM16
Connected power	220-240V / 50Hz	220-240V / 50Hz
Output capacity	40W	55W
Ø blades	12"	16"
Weight (kg)	3 kg	6,8 kg
Dimensions (cm)	34 x 26 x 44 cm	44 x 41 x 95 (130) cm

GENERAL SAFETY GUIDELINES

1. Only use an earthed socket and check (before use) that the socket you have chosen for the fan corresponds to the voltage indicated on the fan's specification plate: 220-240V / 50Hz.
2. Check fan, plug and cable for damage before use. If you discover any damage, do not use and consult a qualified person for repairs. Never open up the device or carry out repairs yourself.
3. This device is only to be used indoors.
4. First, assemble the fan fully before use.
5. Ensure that the unit is always placed on a sturdy, flat and horizontal surface during use
6. Always remove the plug from the socket before moving the fan, cleaning it or carrying out maintenance.
7. Never pull on the cord or roll and/or wind it too tightly.
8. Never touch the device with wet hands!
9. Never hang anything over the fan and do not use near curtains or other materials that could jam the motor. This could lead to overheating.
10. Never insert a finger, pen, stick or any other object through the protective grille when the fan is in use!
11. Never spray products (anti-insect, cleaning spray etc) on or into the fan; this could lead to physical illnesses (particularly in children) or damage parts.
12. Never connect the fan to a timer or dimmer.
13. Do not use the fan in excessive temperatures (above 40°), in the vicinity of heating units, in areas with high air humidity (bathrooms etc) or in dusty rooms.
14. Do not use the device in the vicinity of baths, showers, basins or other receptacles that may contain water/liquids. Never immerse the device, cable or plug in liquid!

15. Do not use the fan in areas where acids, alkalis or oil are stored. These materials could cause the unit to deform or erode and lead to it functioning incorrectly.
16. Never use the fan in spaces where flammable, explosive or gaseous substances are stored. A single spark from the switch could ignite the substances!
17. This device is not suitable to be used by persons (including children) with a physical, sensual or mental disability or those who lack experience and knowledge, irrespective of whether they are being supervised or there is a responsible person present. Keep these persons and household pets out of the vicinity of the fan.

DIAGRAM OF COMPONENTS VSM16

A = protective grille front

B = fan turbine

C = fixing screw

D = assembly nut

E = protective grille back

F = handle

G = motor axle

H = power button

I = swivel button

J = motor casing

K = fan neck

L = stand

M = height adjustment button

N = foot

O = weight

P = ring

Q = *locking screw*

R = locking button up/down

S = screw up/down range

T = up/down range screw hole

U = fixing button

V = carriage bolt

W = setting button

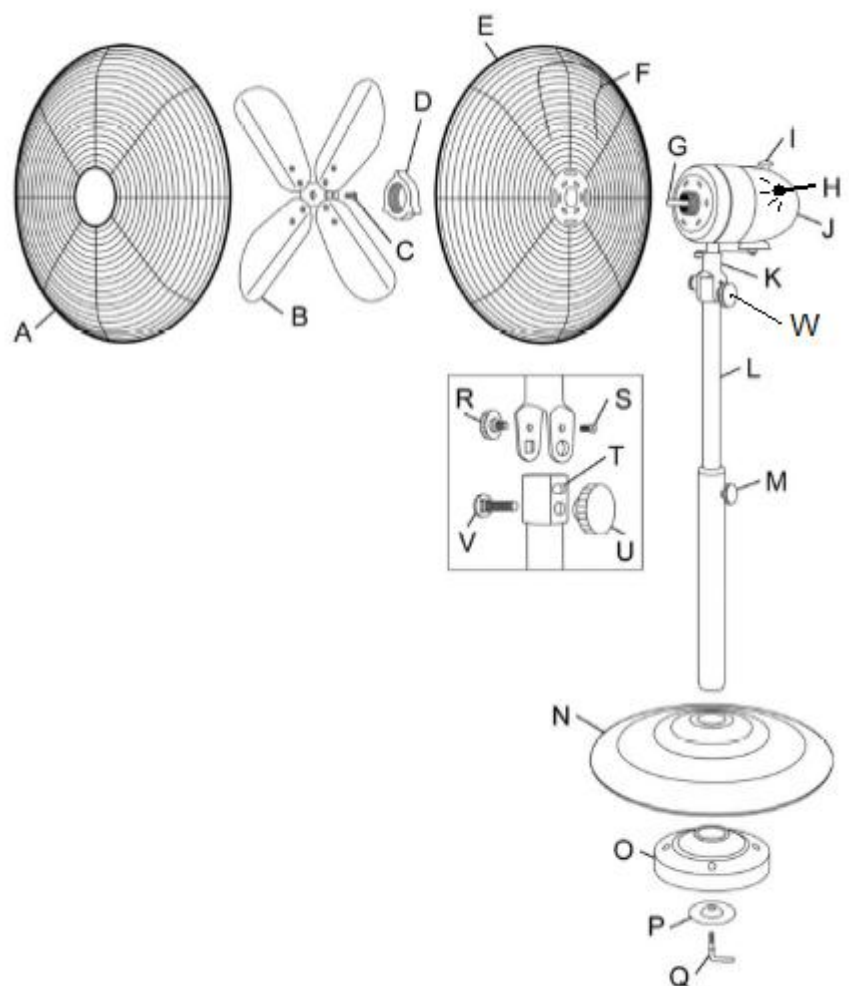

ASSEMBLY VSM16

Tools required: screwdriver (not supplied)



- 1 – Remove packaging materials and undo locking screw (Q).
- 2 – Allow the bottom of the stand (L) to drop into the centre of the foot (N).
- 3 – Place the whole object upside down and position the black weight (O) on the foot, followed by the ring (P). Insert the locking screw with the thread-end through the hole in the ring and the weight in the base of the stand. Turn clockwise to secure the stand to the foot. Attach securely!



- 4 – Turn the object the right way up.
- 5 – Remove the fixing screw, carriage bolt and locking button up/down (U, V & R) from the neck (K). Undo the screw up/down range (S).
- 6 – Allow the fan neck (K) to glide over the top of the stand so that the screw up/down range ends up at the height of the up/down range screw hole (T). Insert the carriage bolt into the square hole on the neck and push it through. Do up the screw up/down range securely and do the same for the fixing button and the up/down button.

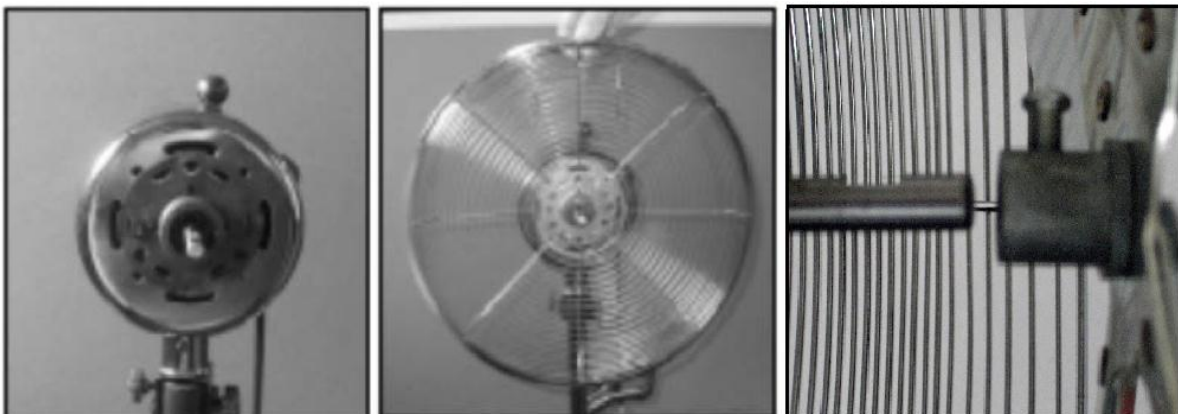

7 – Remove the black ring and assembly bolt (D) from the motor axle (G).

8 – Place the protective grille front (E) over the motor axle so that the holes in the grille go over the buttons that stick out of the motor. Check to ensure that the protective grille (E) is properly connected to the motor casing (J) and that the handle (F) is at the top. Secure the back protective grille with the assembly nut (D). Turn clockwise to tighten.

9 – Undo the screw on the protruding drum on the fan turbine (B) slightly. Slide the fan turbine over the motor axle so that the screw falls into the recess on the motor. Tighten the screw.

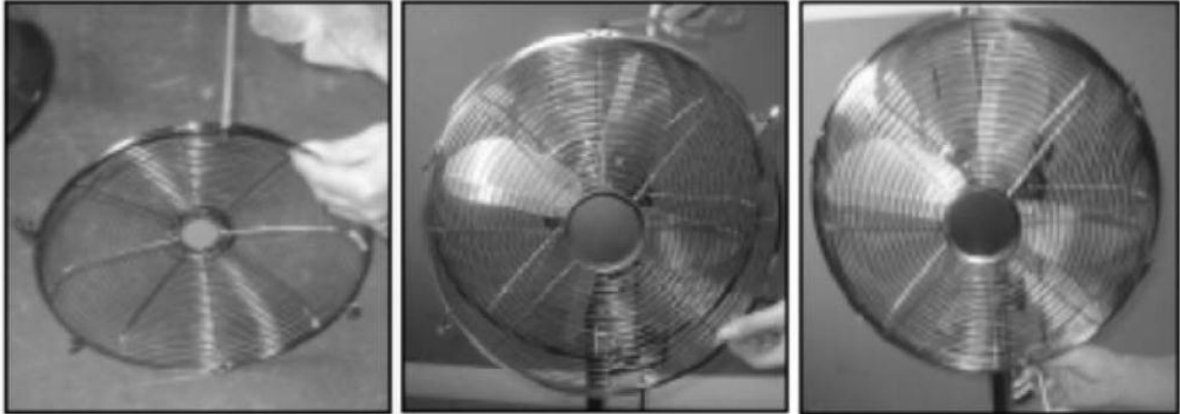

10 – Remove the small locking screw from the base of the front protective grille. Check to ensure that the locking clips are open.

11 – Slide the upper clip on the front grille over the upper side of the back grille so that both parts of the grilles are locked together.

12 – Now tighten the locking screw at the base of the two grilles. Finally, close the remaining clips to complete assembly.

DIAGRAM OF COMPONENTS VTM12

a = protective grille front

b = fan turbine

c = fixing screw turbine

d = fixing screw grilles

e = protective grille back

f = screws grilles back

g = motor axle

h = swivel button

i = motor casing

j = power button

k – electrical cable

l = setting button

m = grill clip

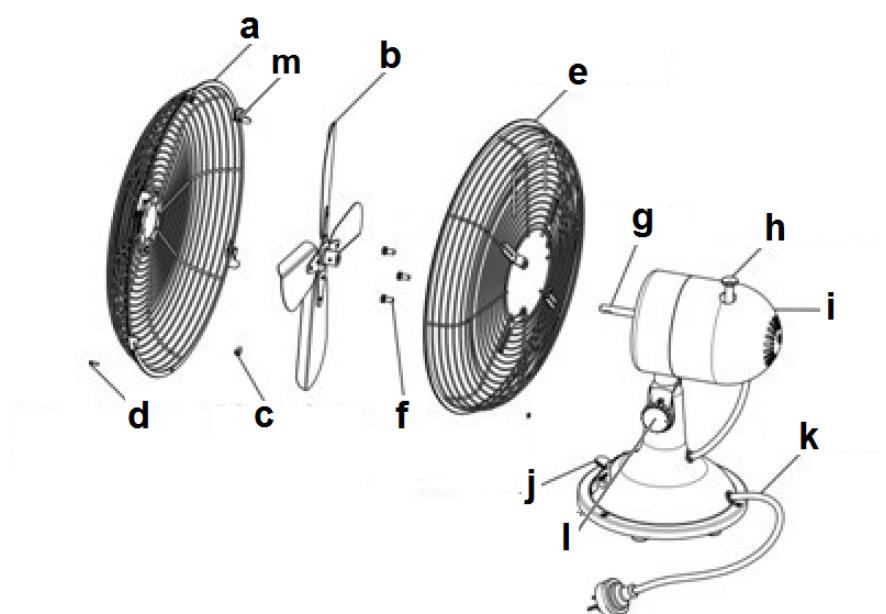

ASSEMBLY VTM12

- Remove the rubber protection from the motor casing (i) and undo the three rear screws with rings (f).
- Place the back protective grille (e) with the handle at the top next to the motor casing and tighten the three screws with rings (f).
- Secure the fan turbine (b) with the fixing screw (c) to the motor axle.
- Place the front protective grille (a) in front of the fan turbine. Screw both grille parts together with the fixing screw (d) and secure them with the clip.

OPERATION

The fans can be set to three different speeds: 0=off, I=low, II=medium and III=high. Both types of fan are equipped with an oscillation function (45°).

If

- the fan has been fully assembled
- all connections have been properly secured
- all safety guidelines have been taken into account

you can use the fan.

- Insert the plug into the socket.
- Choose the output using the power button: 0=off, I=low, II=medium and III=high. The fan will now begin to work.
- If required, depress the swivel button: the fan will now begin to oscillate through an angle of 45°. Depressing and releasing this button will turn the swivel function (or oscillation function) off.
- If you would like to angle the fan upwards or downwards, the motor block can be angled further up or down in relation to the foot. Before doing so, however, turn off the fan and remove the plug from the socket! Undo the black setting button slightly, set the fan to the desired position and tighten the button.

In order to turn the fan off, set the power button to 0 (off). If you wish to turn the device off for longer than just a few minutes, you must also remove the plug from the socket.

CLEANING AND MAINTENANCE

Switch the fan off and remove the plug from the socket if you wish to clean the device or perform maintenance.

The fan only needs general, exterior maintenance. Dust it regularly with a soft cloth or duster or use a vacuum cleaner with a soft brush to clean. If it is very dirty, open the grille and clean grilles and blades using a soft, damp cloth and a mild household cleaning agent. Dry everything thoroughly and allow the fan to dry properly before reassembling and using again. Ensure that water does not come into contact with anything other than the grille and blades. Never rinse or spray the fan!

In order to prevent material discolouration or deformities, never use aggressive or corrosive (cleaning) products.

If the fan is to be stored at the end of the season, repack in its original packaging: this offers the best protection. Store it in a safe and dry place that is not subject to extremes of heat or cold.

PROBLEMS AND SOLUTIONS

The fan blades do not rotate even though the device is switched on

- Is the plug in the socket?
- Is there power to the socket?
- Is the button positioned on I, II or III?
- Is the blade blocked, e.g. by damage, a deformity on the grille or a foreign object?

There is strange noise when starting

- Check to ensure the blades are placed as far over the motor axle as possible.
- Check if there are any burrs around the edges of the blades.
- Check whether the blades have become deformed and are touching the protective grille.

Warning: Repairs must be carried out by qualified engineers. This also applies to replacing or repairing the electrical cable and plug. Please request original parts if the device needs to be repaired.

If the device is subjected to modifications or repairs are carried out by unqualified persons, the guarantees from the supplier, importer and manufacturer will become null and void.

CE - DECLARATION

It is hereby declared by: **Euromac bv., Kokosstraat 20, 8281 JC Genemuiden - NL** that the devices below:

Make: EUROM
 Model: VTM12 and VTS16
 Description: Fan

fulfil the requirements of the Low Voltage Directive and the EMC directive and correspond to the following norms:

EN 60335-2-80 / A2:2009
 EN 60335-1 / A15:2011
 EN 62233:2008

EN 55014-1 / A2:2011
 EN 55014-2 / A2:2008
 EN 61000-3-2 / A2:2009
 EN 61000-3-3:2008

Genemuiden, 3-12-2013

W.J. Bakker, gen. dir.



REMERCIEMENTS

Nous vous remercions d'avoir choisi le ventilateur EUROM. Vous avez fait le bon choix ! Avant de l'utiliser, lisez le livret d'instructions entièrement et avec attention : cette lecture est importante pour un fonctionnement correct et optimal et pour votre sécurité !

Model	VTM12	VSM16
Tension de raccordement	220-240V / 50Hz	220-240V / 50Hz
Puissance absorbée	40W	55W
Ø de l'ailette	12"	16"
Poids (kg)	3 kg	6,8 kg
Dimensions (cm)	34 x 26 x 44 cm	44 x 41 x 95 (130) cm

CONSIGNES DE SÉCURITÉ IMPORTANTES

1. Utilisez uniquement une prise murale avec terre et vérifiez avant l'utilisation que la tension de la prise sur laquelle vous souhaitez brancher le ventilateur correspond au voltage indiqué sur la plaque signalétique de l'appareil : 220-240V / 50 Hz.
2. Vérifiez d'éventuels dommages au ventilateur, à la fiche et au câble électrique avant toute utilisation. Si vous en constatez, n'utilisez pas l'appareil et donnez-le à réparer à une personne qualifiée. N'ouvrez pas l'appareil vous-même, et ne le réparez jamais vous-même !
3. Cet appareil est destiné uniquement à une utilisation à l'intérieur.
4. Montez complètement le ventilateur avant de l'utiliser.
5. Assurez-vous que la surface sur laquelle pose l'appareil est solide, plane et horizontale.
6. Débranchez toujours le ventilateur du réseau électrique avant de le déplacer, le nettoyer ou d'effectuer de l'entretien sur l'appareil.
7. Ne tirez pas sur le câble électrique, ne le roulez pas trop serré, ne le tordez pas.
8. Ne touchez jamais l'appareil ou la fiche avec des mains mouillées !
9. Ne suspendez rien sur le ventilateur. Ne l'utilisez jamais près de rideaux ou autre matières pouvant bloquer le moteur. Une telle situation peut causer une surchauffe.
10. Ne passez jamais un doigt, stylo, bâtonnet, ou quelque objet que ce soit, à travers la grille de protection du ventilateur en marche !
11. Ne vaporisez pas de produit (insecticide, produit de nettoyage ou quelque produit que ce soit) sur ou dans le ventilateur ; cela peut causer des problèmes physiques (en particulier chez l'enfant !) ou endommager les éléments.
12. Ne branchez pas le ventilateur sur un minuteur ou variateur.

13. N'utilisez pas le ventilateur à des températures trop élevées (au-dessus de 40 °C), à proximité d'appareils de chauffage, dans les pièces humides (salles de bain etc.) ni dans des pièces poussiéreuses.
14. N'utilisez pas l'appareil à proximité de baignoires, douches, lavabos, éviers ou autres éléments contenant de l'eau/du liquide. N'immergez jamais l'appareil, le câble ou la fiche dans un liquide !
15. N'utilisez pas l'appareil dans des pièces où sont entreposés des acides, des alcalis ou des combustibles. Ces matières peuvent causer des déformations ou une érosion des matériaux de l'appareil, et donc son dysfonctionnement.
16. N'utilisez pas le ventilateur dans des pièces où sont entreposées des matières inflammables, explosives ou à l'état gazeux. Une seule étincelle de l'interrupteur pourrait les enflammer !
17. Cet appareil ne doit pas être utilisé par des personnes souffrant d'une limitation physique, sensorielle ou mentale, ou manquant l'expérience et les connaissances nécessaires pour l'utiliser, qu'une personne responsable de leur bien-être ou leur surveillance soit présente ou non. Gardez ces personnes, ainsi que les animaux domestiques, éloignées du ventilateur.

SCHEMA DES COMPOSANTS VSM16

A = grille de protection avant

B = pale de ventilateur

C = vis de fixation

D = écrou de montage

E = grille de protection arrière

F = poignée

G = axe du moteur

H = bouton de vitesse

I = bouton pivotant

J = bloc moteur

K = tige du ventilateur

L = tube télescopique

M = bouton de réglage de la hauteur

N = pied

O = poids

P = anneau

Q = vis de blocage

R = bouton de blocage haut / bas

S = vis de réglage haut / bas

T = trou de la vis de réglage

haut / bas

U = bouton de fixation

V = écrou de support

W = bouton de réglage

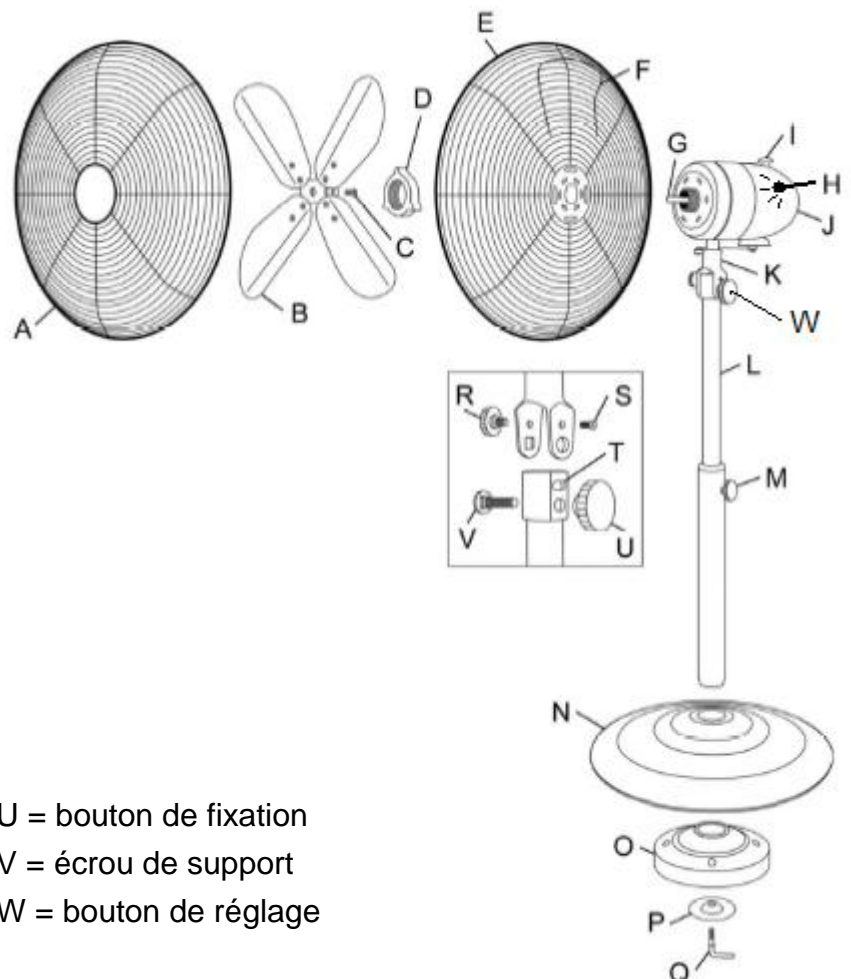

ASSEMBLAGE VSM16

Outils nécessaires : tournevis (non fourni).



- 1 – Retirez le matériel d'emballage et dévissez la vis de blocage (Q).
- 2 – Insérez la partie inférieure du tube télescopique (L) dans le trou au milieu du socle (N).
- 3 – Retournez le tout et placez le poids (O) sur le socle, suivi de l'anneau (P). Insérez la vis de blocage avec tige filetée au travers du trou de l'anneau et du poids dans la partie inférieure du tube télescopique. Tournez dans le sens des aiguilles d'une montre pour fixer le tube télescopique sur le pied. Serrez fermement !



4 –

Replacez le tout à l'horizontale.

- 5 – Retirez le bouton de fixation, l'écrou de support et le bouton de blocage haut/ bas (U, V & R) de la tige du ventilateur (K). Dévissez la vis de réglage haut/bas (S).
- 6 – Faites glisser la tige du ventilateur (K) sur le haut du tube télescopique de sorte que la vis de réglage haut / bas arrive à la hauteur du trou fileté pour le réglage haut/bas (T). Insérez l'écrou de support dans le trou carré situé sur la tige du ventilateur et poussez-le au travers. Vissez la vis de réglage haut/ bas et vissez également le bouton de fixation et le bouton haut/ bas.

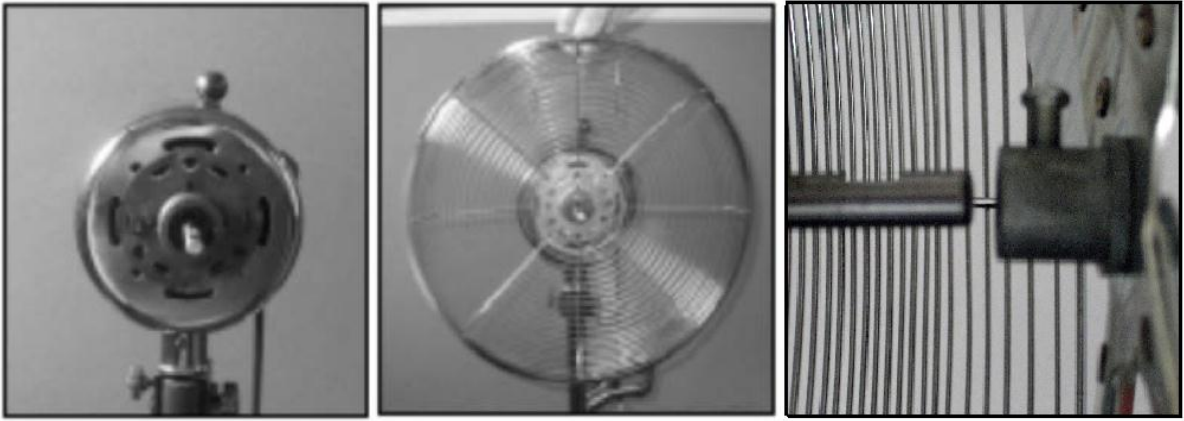

7 – Retirez l’anneau noir et l’écrou de montage (D) de l’axe du moteur (G).

8 – Placez la grille de protection arrière (E) sur l’axe du moteur, les trous dans la grille sont à insérer sur les boutons qui dépassent du moteur. Contrôlez si la grille de protection (E) adhère bien au bloc moteur (J) et si la poignée (F) se trouve en haut. Vissez fermement la grille de protection arrière avec l’écrou de montage (D). Tournez dans le sens des aiguilles d’une montre.

9 - Dévissez un peu le tube saillant de la pale du ventilateur (B). Insérez la pale du ventilateur sur l’axe du moteur, de sorte que la vis tombe dans l’encoche de l’axe du moteur. Serrez fermement la vis.

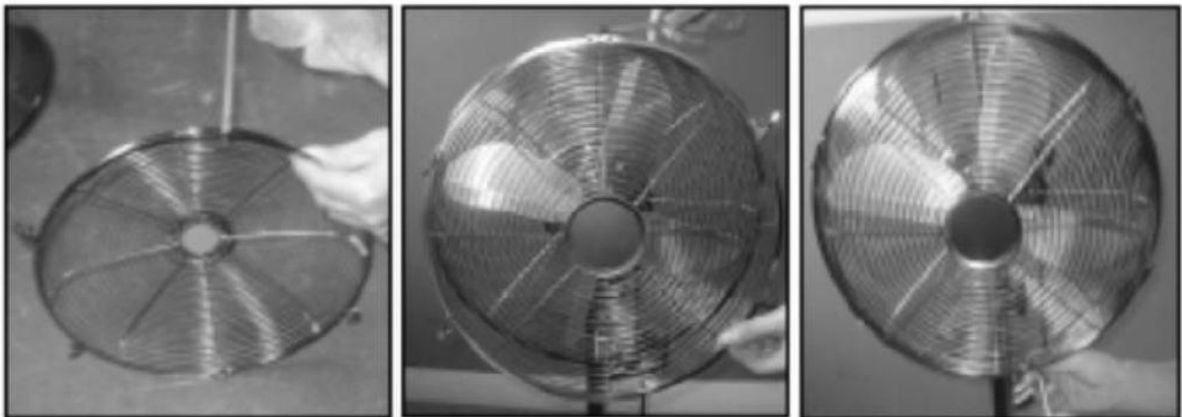

10 – Retirez la petite vis d’obturation sur la face inférieure de la grille de protection avant. Contrôlez si les clips de fermeture sont ouverts.

11 – Poussez le clip supérieur de la grille avant sur la partie supérieure de la grille arrière afin de bloquer les deux grilles.

12 –Vissez désormais la vis d’obturation au travers des deux parties de la grille. Fermez ensuite les clips restants pour terminer l’assemblage.

SCHÉMA DES COMPOSANTS VTM12

a = grille de protection face avant

b = pale de ventilateur

c = vis de fixation pale

d = vis de fixation grilles

e = grille de protection face

arrière

f = vis grille face arrière

g = axe du moteur

h = bouton pivotant

i = bloc moteur

j = bouton de vitesse

k = câble électrique

l = bouton de réglage

m = pince de la grille

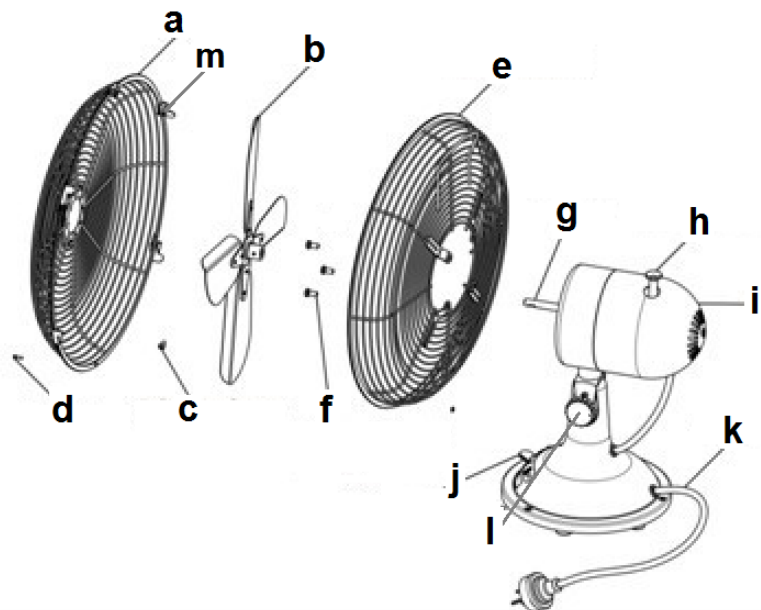

ASSEMBLAGE VTM12

- Retirez le morceau de protection en caoutchouc du bloc moteur (i) et dévissez les trois vis situées à l'arrière et munies d'anneaux (f).
- Placez la grille de protection arrière (e) avec la poignée placée vers le haut, contre le bloc moteur et vissez-la avec les trois vis munies d'anneaux (f).
- Fixez la pale du ventilateur (b) avec la vis de fixation (c) sur l'axe du moteur.
- Placez la grille de protection avant (a) devant la pale du ventilateur. Vissez les deux parties de la grille ensemble avec la vis fixation (d) et bloquez les éléments avec les pinces.

FONCTIONNEMENT

Les ventilateurs peuvent tourner sur trois vitesses différentes : 0=arrêt, I=vitesse faible, II=vitesse moyenne et III=vitesse élevée. Les deux types sont équipés d'une fonction pivotante (45°).

Quand :

- le ventilateur est entièrement assemblé
- toutes les fixations sont fermement fixées
- toutes les consignes de sécurité ont été respectées

vous pouvez utiliser le ventilateur :

- insérer la fiche dans la prise électrique
- avec le bouton de puissance, sélectionner une puissance : 0=arrêt, I=vitesse faible, II=vitesse moyenne et III=vitesse élevée. Le ventilateur commencera à fonctionner.
- Appuyez si souhaité sur la tête pivotante : le ventilateur va pivoter à 45°. En appuyant une seconde fois sur le bouton, vous désactivez la fonction pivotante (ou : oscillation).
- Pour faire souffler le ventilateur un peu plus vers le haut ou vers le bas, vous pouvez régler le ventilateur un peu vers le haut ou vers le bas grâce au socle/tube télescopique. Avant de

procéder à cette opération, veuillez mettre le ventilateur hors tension et retirer la fiche de la prise électrique ! Dévissez les boutons de réglage noir, placez le ventilateur au niveau souhaité et serrez à nouveau.

Pour mettre le ventilateur hors tension, veuillez placer le bouton de puissance sur 0 (arrêt). Si vous souhaitez interrompre le fonctionnement pendant plus de quelques minutes, vous devez retirer la fiche de la prise électrique.

NETTOYAGE ET ENTRETIEN

Arrêtez le ventilateur, puis retirez la fiche de la prise murale lorsque vous procédez au nettoyage ou à l'entretien.

Le ventilateur ne nécessite qu'un peu d'entretien général, et extérieur. Dépoussiérez-le régulièrement avec un chiffon doux ou un plumeau, ou passez la petite brosse de l'aspirateur. En cas de forte salissure, ouvrez la grille de devant, puis nettoyez la grille et les ailettes à l'aide d'un chiffon légèrement imbibé d'eau additionnée d'un nettoyant ménager. Essuyez bien, laissez sécher le ventilateur, puis remontez-le entièrement avant de l'utiliser à nouveau. Assurez-vous de ne pas mouiller d'autres éléments, en dehors de la grille et des ailettes ! Ne rincez, ni n'arrosez jamais le ventilateur !

Pour éviter la décoloration ou la déformation du matériau, n'utilisez jamais de nettoyeurs agressifs ou corrosifs.

Lorsque vous rangez le ventilateur à la fin de la saison, remettez-le dans son emballage d'origine : cet emballage offre la meilleure protection. Rangez-le dans un endroit sûr, sec, à une température tempérée.

PROBLÈMES ET SOLUTIONS

Les ailettes du ventilateur ne tournent pas, une fois l'appareil mis en marche.

- La fiche est-elle bien insérée dans la prise murale ?
- La prise murale est-elle alimentée par du courant ?
- Avez-vous actionné les boutons I, II ou III ?
- Les ailettes ne sont-ils pas bloquées ou endommagées quelque part, par une déformation de la grille de protection ou par un corps étranger ?

Le démarrage s'accompagne d'un bruit anormal

- Vérifiez que les ailettes sont poussées aussi loin que possible sur l'arbre de transmission du moteur.
- Vérifiez l'absence de possibles petites bavures autour des ailettes.
- Vérifiez une possible déformation de la grille de protection, que les ailettes touchent lorsqu'elles tournent.

Avertissement : Les réparations doivent être effectuées par des monteurs formés à cet effet. Ceci concerne également le remplacement ou la réparation du câble électrique. Lors d'une réparation, exigez toujours des pièces originales.

Toute modification de l'appareil ou réparation effectuée sur l'appareil par une personne incompétente annulent la garantie et la responsabilité du fournisseur, de l'importateur et du fabricant.

ATTESTATION CE

Par la présente, **Euromac bv., Kokosstraat 20, 8281 JC Genemuiden** - NL atteste que les appareils ci-dessous :

Marque : Eurom
Modèle : VTM12 et VSM16
Description : Ventilateur

sont conformes aux exigences de la Directive sur la basse tension et de la directive EMC, et répondent aux normes suivantes :

EN 60335-2-80 / A2:2009
EN 60335-1 / A15:2011
EN 62233:2008

EN 55014-1 / A2:2011
EN 55014-2 / A2:2008
EN 61000-3-2 / A2:2009
EN 61000-3-3:2008

Genemuiden, 3-12-2013
W.J. Bakker, dir. gén.



EUROMAC BV., Kokosstraat 20, 8281 JC Genemuiden
e-mail: info@euromac.nl www.euromac.nl